

# COSMOTEX

Textile Machinery Manufacturers

SPREADER / EXTENDEDORA APOLO 200/300



***EQUIPMENT FOR HEAVY ROLLS***  
***EQUIPOS PARA ROLLOS PESADOS***

ECOFRIENDLY – RELIABLE – PROGRAMMABLE – CONNECTED – ONLINE ASSISTANCE  
ECOLÓGICAS – FIABLES – PROGRAMABLES – CONECTADAS – ASISTENCIA ONLINE

**HIGH ACCURACY ALIGNMENT OF THE FABRIC:** Thanks to the fabric fully upright without tension, without any fabric slip tray contact and thanks to protection against the effects of the air, we get a natural fabric positioning achieving a perfect alignment.

**ALINEACIÓN DE LA TELA DE ALTA PRECISIÓN:** Gracias a la caída completamente vertical y sin tensión de la tela, sin contacto con ninguna rampa de deslizamiento de tejido y gracias a las protecciones frente a los efectos del aire, obtenemos un aplomo y posicionamiento natural del tejido logrando un extendido y una alineación perfectos.

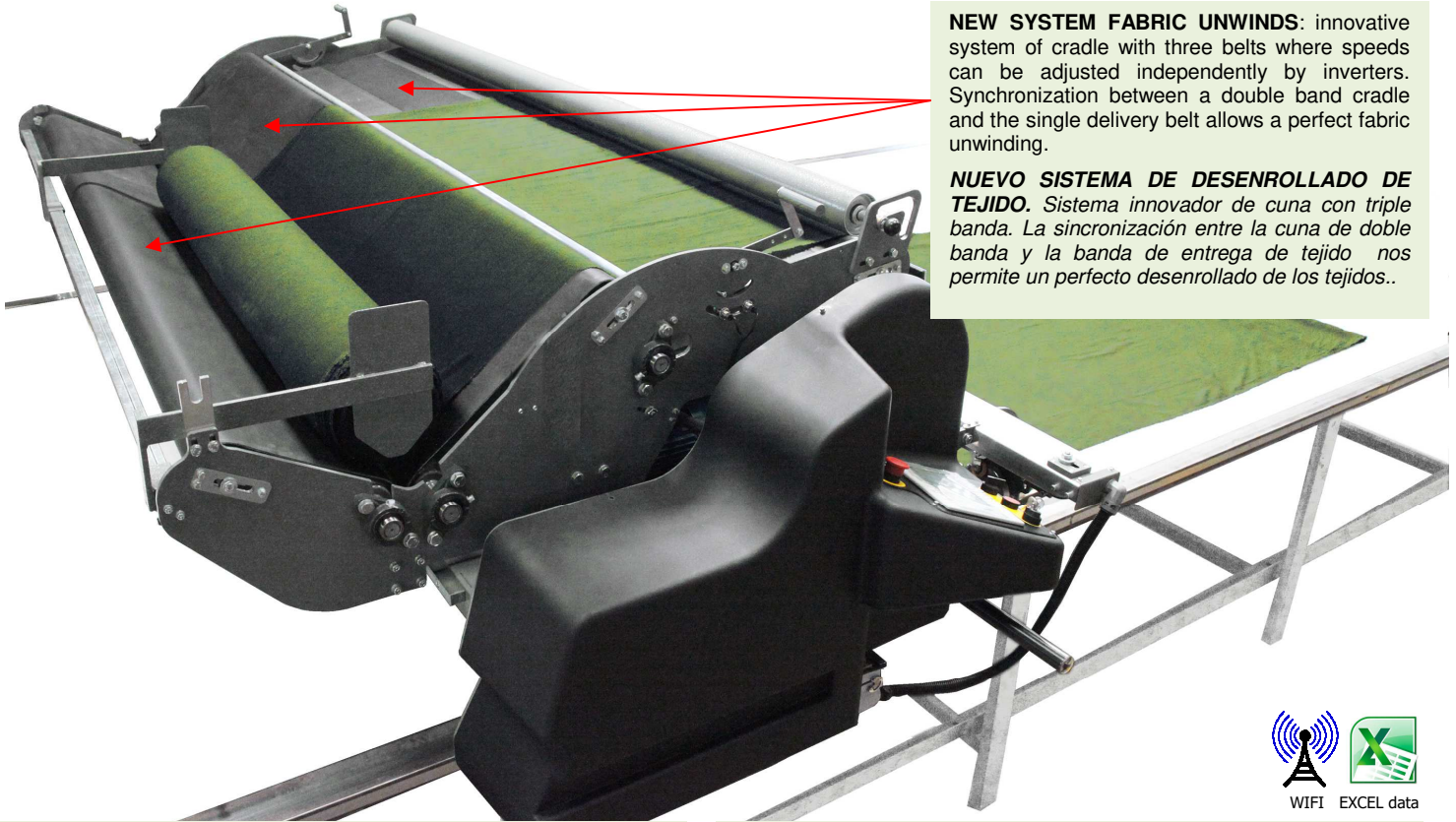

**NEW SYSTEM FABRIC UNWINDS:** innovative system of cradle with three belts where speeds can be adjusted independently by inverters. Synchronization between a double band cradle and the single delivery belt allows a perfect fabric unwinding.

**NUEVO SISTEMA DE DESEMBOLADO DE TEJIDO.** Sistema innovador de cuna con triple banda. La sincronización entre la cuna de doble banda y la banda de entrega de tejido nos permite un perfecto desenrollado de los tejidos..



**EXCELLENT CONTROL OF FABRIC TENSION:** Innovative electronic system for automatic adjustment of fabric tension. The tension bar check system FTS works horizontally to avoid the effect of the machine inertia.

**EXCELENTE CONTROL DE LA TENSION:** Innovador sistema electrónico de corrección automática de la tensión. El sistema FTS de chequeo de la tensión trabaja en posición horizontal de manera que no se ve afectado por la inercia de la máquina.

**SPREADING WITHOUT END CATCHERS:** The high precision of the machine and its programming options allow you to spread all types of fabrics in face up and zig-zag without traditional end catchers.

**EXTENDIDO SIN PINZAS.** La alta precisión de la máquina y sus opciones de programación permiten extender todo tipo de tejido tanto en corte como en zig-zag sin las tradicionales pinzas.

**CONNECTIVITY AND DATA ANALYSIS:**

- Remote access and control of the machine from PC, Smartphone or Tablet.
- Detailed report compatible with Microsoft Office of the productivity.
- The machine incorporates an historic warehouse of the job already done.
- Ability to perform and memorize programs.
- ONLINE assistance

**CONECTIVIDAD Y ANÁLISIS DE DATOS:**

- Acceda y maneje la máquina remotamente desde un PC, Smartphone o Tablet.
- Obtenga un informe detallado compatible con Microsoft Office de productividad.
- La máquina incorpora un almacén de los trabajos realizados.
- Posibilidad de realizar y memorizar programas de extendido.
- Asistencia técnica ONLINE

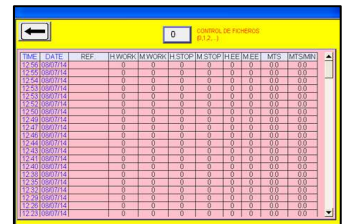

TECHNICAL FEATURES CARACTERÍSTICAS	APOLO 200	APOLO 300
Material Width / Util del rollo	Until 220cm	Until 220cm
Roll Weight (max) / Peso del rollo (max)	Until 200 kg	Until 300 kg
Roll Diameter / Diámetro del rollo	Until 75 cm	Until 75 cm
Speed (max) / Velocidad (max)	100 mts/min	100 mts/min
Power supply / Tensión eléctrica	1x220V	1x220V

OPTIONS	OPCIONES
Left / right hand operated	Operario derecha / izquierda
Zigzag with end catchers	Zigzag con pinzas
Zigzag without catchers	Zigzag sin pinzas
Tubular device	Aparato tubular motorizado
Moveable end catchers	Pinza móvil
Flat-fold attachment	Plataforma tejido en pliego
Operator platform	Plataforma para el operario
Roll loaders	Cargadores de rollos
Smooth, air blowing tables	Mesas lisas y aire soplado
Conveyor tables	Mesas conveyerizadas

